

Instrukcja obsługi bieżni KINGSMITH WalkingPad

Ze względów bezpieczeństwa przeczytaj uważnie instrukcję obsługi.



Manufacturer: Beijing Kingsmith Technology Co., Ltd.

Address: Floor 4, Building 25, Area 18, ABP Park, Fengtai, Beijing, China.

MADE IN CHINA

Model No. : TRMC21F

WalkingPad KING SMITH 

WAŻNE INSTRUKCJE BEZPIECZEŃSTWA

Urządzenie jest przeznaczone do użytku domowego.

 **NIEBEZPIECZEŃSTWO** – Aby zmniejszyć ryzyko porażenia prądem:
Zawsze odłączaj urządzenie od gniazdka elektrycznego natychmiast po użyciu i przed czyszczeniem.

 **UWAGA** – Aby zmniejszyć ryzyko poparzeń, pożaru, porażenia prądem lub obrażeń osób:

- 1) Podłączone urządzenie nigdy nie powinno być pozostawione bez nadzoru. Odłącz urządzenie od gniazdka, gdy nie jest używane oraz przed założeniem lub zdjęciem części.
- 2) Konieczny jest ścisły nadzór, gdy urządzenie jest używane przez dzieci, osoby niepełnosprawne lub osoby niepełnosprawne lub w ich pobliżu.
- 3) Używaj tego urządzenia wyłącznie zgodnie z jego przeznaczeniem opisanym w niniejszej instrukcji. Nie używaj dodatków niezalecanych przez producenta.
- 4) Nigdy nie używaj tego urządzenia, jeśli ma uszkodzony przewód lub wtyczkę, jeśli nie działa ono prawidłowo, jeśli zostało upuszczone, uszkodzone lub wpadło do wody. Zwróć urządzenie do serwisu w celu sprawdzenia i naprawy.
- 5) Nie przenoś tego urządzenia za przewód zasilający ani nie używaj przewodu jako uchwytu.
- 6) Trzymaj przewód z dala od gorących powierzchni.
- 7) Nigdy nie upuszczaj ani nie wkładaj żadnych przedmiotów do żadnego otworu.
- 8) Nie używać na zewnątrz.
- 9) Nie używaj urządzenia w miejscach, w których używane są produkty w aerozolu (sprayu) lub w których podawany jest tlen.
- 10) Aby odłączyć, obróć wszystkie elementy sterujące do pozycji wyłączenia, a następnie wyjmij wtyczkę z gniazdka.

WAŻNE INSTRUKCJE BEZPIECZEŃSTWA



UWAGA

1. To urządzenie może być używane przez dzieci w wieku od 8 lat i starsze oraz osoby o ograniczonych zdolnościach fizycznych, sensorycznych lub umysłowych lub bez doświadczenia i wiedzy, jeśli są one pod nadzorem lub zostały poinstruowane dotyczące korzystania z urządzenia w bezpieczny sposób i rozumieją związane z tym zagrożenia. Dzieci nie powinny bawić się urządzeniem. Dzieci bez nadzoru nie mogą czyścić ani konserwować urządzenia.
2. Prawidłowa utylizacja tego produktu. To oznaczenie wskazuje, że tego produktu nie należy wyrzucać razem z innymi odpadami domowymi w całej UE. Aby zapobiec możliwym szkodom dla środowiska lub zdrowia ludzkiego w wyniku niekontrolowanego usuwania odpadów, poddaj je recyklingowi w sposób odpowiedzialny, aby promować zrównoważone ponowne wykorzystanie zasobów materialnych. Aby zwrócić używane urządzenie, skorzystaj z systemów zwrotu i odbioru lub skontaktuj się ze sprzedawcą, u którego produkt został zakupiony. Mogą zabrać ten produkt do bezpiecznego dla środowiska recyklingu.

To urządzenie nie jest przeznaczone do użytku przez osoby (w tym dzieci) o ograniczonych zdolnościach fizycznych, sensorycznych lub umysłowych lub bez doświadczenia i wiedzy, chyba że będą one nadzorowane lub zostaną poinstruowane dotyczące użytkowania urządzenia przez osobę odpowiedzialną za ich bezpieczeństwo.

Należy pilnować, aby dzieci nie bawiły się urządzeniem.

OSTRZEŻENIE: zawsze trzymaj małe dzieci z dala od maszyny. Kontakt z ruchomą powierzchnią może spowodować poważne oparzenia wskutek tarcia.

Zawartość

01. Produkt i akcesoria	02
02. Schemat działania	03
03. Wstępna instrukcja obsługi	07
04. Naucz się korzystać z bieżni	09
05. Znak towarowy i informacja prawna	12
06. Instrukcja bezpieczeństwa	13
07. Konserwacja i naprawa	16
08. Wymiana i utylizacja	17

Witamy

Dziękujemy za wybranie bieżni KINGSMITH WalkingPad, zwanej dalej „Bieżnią”. Znakomity, prosty i innowacyjny design pozwala cieszyć się jakością i przyjemnym treningiem w domu. Ta bieżnia jest przeznaczona wyłącznie do użytku rodzinnego. Nie używaj go do żadnych celów biznesowych, leasingu ani do celów grupowych.

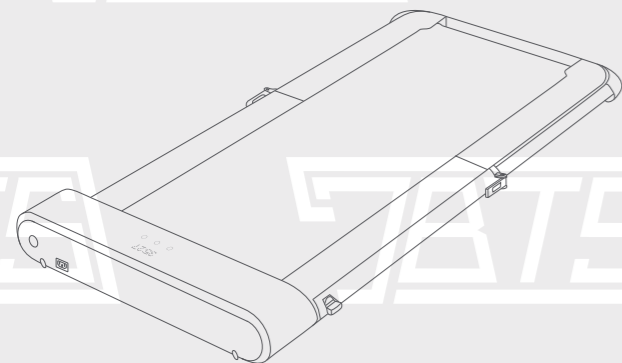

Indeks preferencji	Parameter
Obowiązujący wiek	14-60 lat
Zakres prędkości	Tryb chodzenia: 0,5-6 km / h (0,5-3,7mil/h) Tryb pracy: 0,5-10 km / h (0,5-6,2mil/h)
Przestrzeń do biegania	440×1200 mm (17"×47" in)
Maksymalne obciążenie	110 kg (240 lbs)
Częstotliwość	50/60 Hz
Napięcie	220-240 V~
Wejście zasilania	918 W
Waga netto	36 kg (81 lbs)
Rozwiń rozmiar	1452×720×1032 mm
Rozmiar po złożeniu	1000×720×162 mm
Tryb pracy	Tryb biegania / tryb chodzenia
Głośny poziom	65dB(A)

01. Produkt i akcesoria

Sprawdź, czy elementy wewnątrz opakowania są kompletne i nienaruszone. W przypadku jakichkolwiek braków lub uszkodzeń prosimy o kontakt z dystrybutorem.

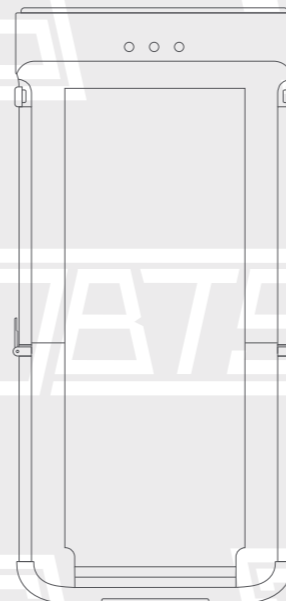

Bieżnia

Akcesoria



Linia napięcia



Pilot



Pilot smycz na klucze



Hex L
Klucz w kształcie



Zamek bezpieczeństwa



Olej silikonowy

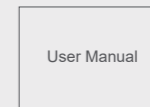

User Manual
Instrukcja Obsługi

02. Schemat działania

1. Tryb chodzenia

Poręcz jest pozioma, gdy bieżnia działa w trybie spacerowym. Maksymalna prędkość tego trybu to 6 km / h. W tym trybie można użyć trybu ręcznego (M) i trybu automatycznego (A).
Ograniczenie prędkości do 3 km / h przy pierwszym użyciu bieżni. Po pokonaniu 1km, bieżnia odblokowuje pozostałe prędkości automatycznie.

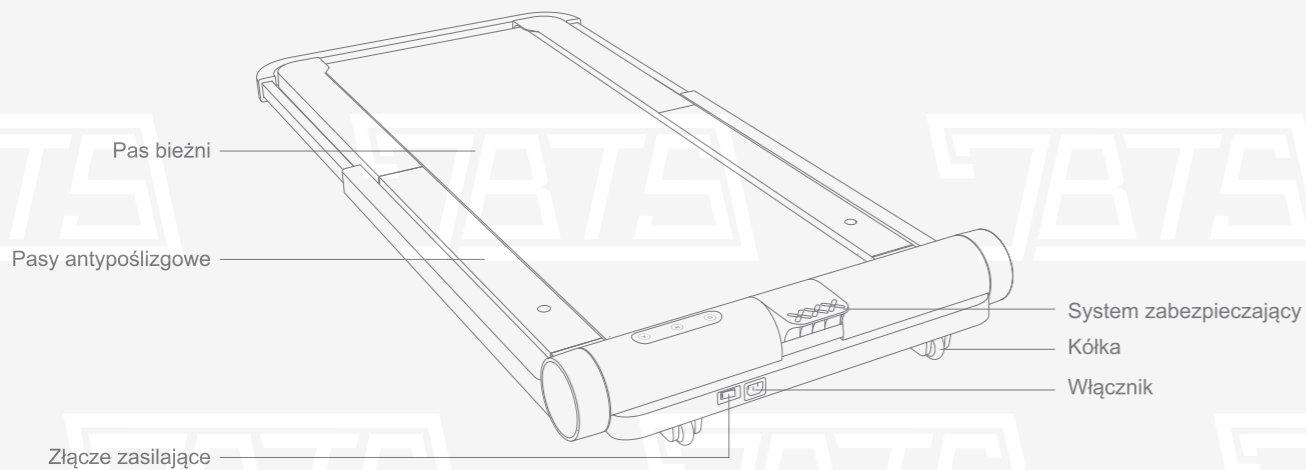

2. Tryb pracy

Poręcz jest pionowa, gdy bieżnia działa. Maksymalna prędkość tego trybu to 10 km / h. W tym trybie można użyć trybu ręcznego (M). Ze względów bezpieczeństwa tryb pracy nie obsługuje trybu automatycznego (A).

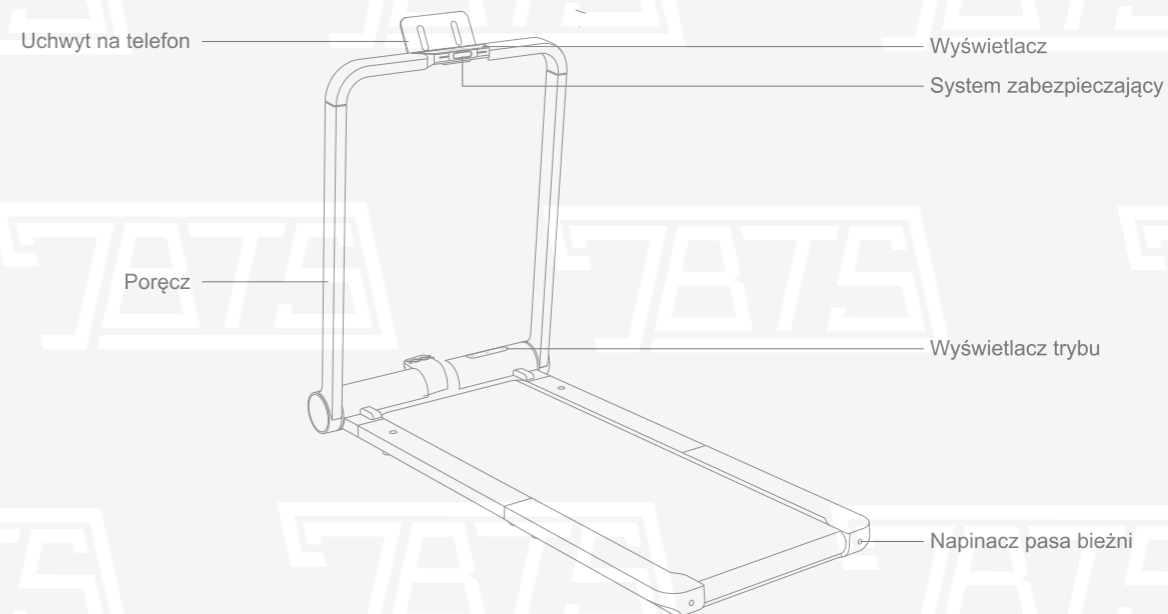

3. Wprowadzenie do funkcji wyświetlacza

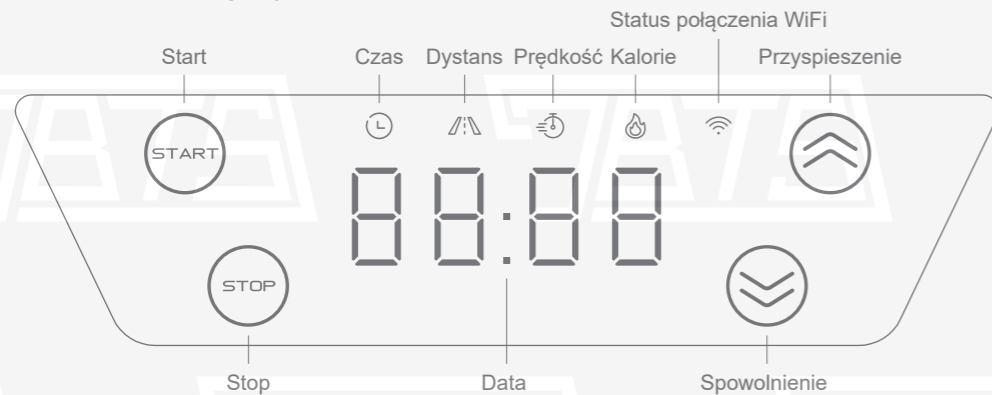

4. Tryby pracy

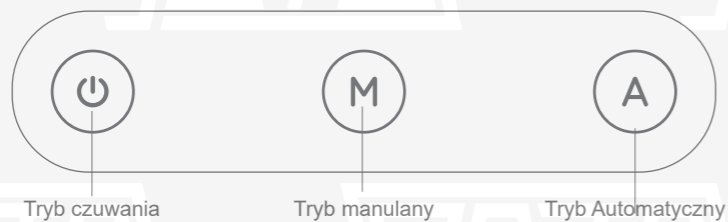

5. Pilot



03. Wstępna instrukcja obsługi

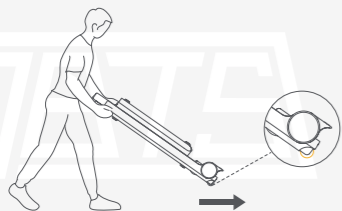

1. Podczas przenoszenia upewnij się, że wszystkie blokady poręczy są zablokowane i zamocowane. Umieść bieżnię na płaskim i twardym podłożu zamiast miękkiej poduszki lub grubych dywanów.

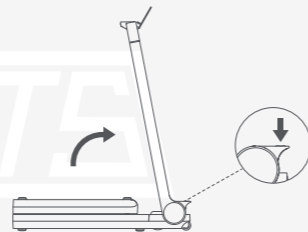

2. Poluzuj blokadę poręczy, podnieś poręcz do pionu. Dokręć dwa urządzenia blokujące po obu stronach poręczy.

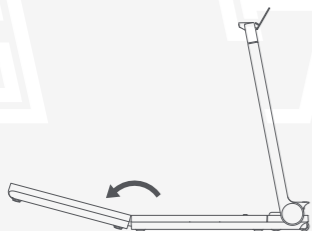

3. Rozłóż bieżnię, wyreguluj pas bieżni do pozycji środkowej, powoli rozłóż go i pomóż w dociskaniu, aby był całkowicie płaski, lub obróć dolną poduszkę stopy w celu wyziomowania.

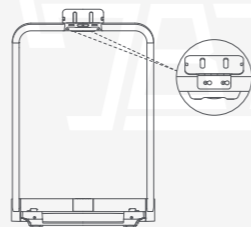

4. Wymij wspornik telefonu komórkowego z pudełka z akcesoriami, umieść dwa duże otwory na śrubach mocujących w dolnej części podłokietnika, a następnie popchnij je w kierunku małych otworów i zaciśnij

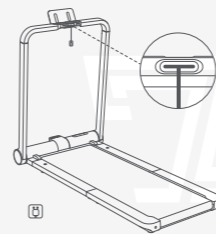

5. Zainstaluj wyłącznik awaryjny, podłącz zasilanie i włącz wyłącznik zasilania.



7. Otwórz aplikację, postępuj zgodnie z instrukcjami, aby dodać i związać bieżnię, a następnie gotowe do użycia bieżni.

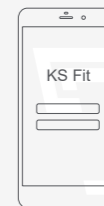

6. Pobierz aplikację „KS Fit” z Apple Store lub Google Play Store i zakończ instalację.

04. Naucz się korzystać z bieżni

1. Opis trybu



Tryb czuwania
Zapala się wskaźnik trybu czuwania, silnik i czujnik są zatrzymane.



Tryb ręczny
Świeci się wskaźnik trybu ręcznego, kontroluj prędkość za pomocą pilota lub aplikacji.



Tryb automatyczny
Wskaźnik trybu automatycznego świeci się, automatycznie kontroluje prędkość za pomocą inteligentnego algorytmu.

2. Opis sterowania w trybie czuwania



Tryb czuwania

W trybie czuwania użytkownicy mogą krótko nacisnąć przycisk trybu na pilocie, aby wybudzić bieżnię i przejść do domyślnego trybu ręcznego. Użytkownicy mogą także dotknąć drugiej ikony na panelu wyświetlacza, aby wybudzić bieżnię. Gdy bieżnia nie działa, naciśnij przycisk trybu na pilocie lub dotknij ikony trybu czuwania na panelu wyświetlacza, aby przejść do trybu czuwania.



Schemat pilota

Krótkie naciśnięcie: przełącznik trybu
Długie naciśnięcie: przejście do trybu czuwania (stan spoczynkowy)

3. Opis sterowania w trybie ręcznym (tryb podstawowy)



Tryb ręczny

W tym trybie użytkownicy mogą sterować bieżnią za pomocą pilota. Początkującym zaleca się najpierw korzystanie z trybu ręcznego, a następnie po opanowaniu umiejętności korzystania z trybu automatycznego.

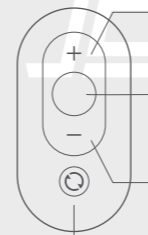

Przycisk trybu

Krótkie naciśnięcie: przełącznik trybu
Długie naciśnięcie: przejście do trybu czuwania (stan spoczynkowy)

Przycisk zwiększania prędkości
Krótkie naciśnięcie: zwiększenie prędkości o 0,5 km / h (0,5 mil / h)

Przycisk funkcyjny
Krótkie naciśnięcie: uruchomienie lub zatrzymanie bieżni

Przycisk zmniejszania prędkości
Krótkie naciśnięcie: prędkość zmniejszona o 0,5 km / h (0,5 mil / h)

04. Naucz się korzystać z bieżni

4. Opis trybu sterowania automatycznego



Automatyczny

Ten tryb jest trudny do kontrolowania i można go używać całkowicie bez pilota. Zaleca się korzystanie z tego trybu po osiągnięciu biegłości.

Użyj pilota do uruchamiania i zatrzymywania, a przycisk zmiany trybu działa w tym trybie.

Uwaga: automatyczny tryb sterowania jest dostępny tylko w trybie pieszym.

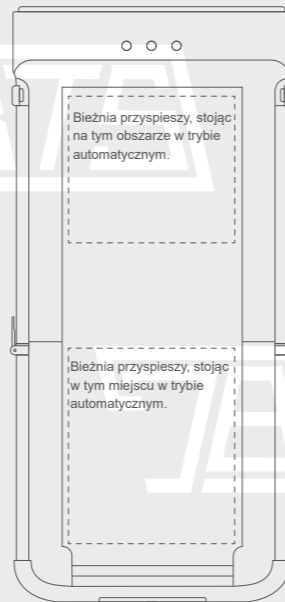

5. Instrukcje parowania pilota

Jeśli pilot nie reaguje lub wymieniliś pilota, musisz ponownie sparować.

Metoda parowania: Uruchom ponownie urządzenie i naciśnij przycisk trybu na pilocie przez 5 sekund.

6. Lampka ostrzegawcza o połączeniu

Brak połączenia z aplikacją : Migotanie

Połączono z APP : Wył

7. Lampka ostrzegawcza błędu

E01: Przetężenie programowe	silnika
E02: Przetężenie sprzętowe	E08: błąd czujnika
E03: Przegrzanie modułu IPM	E09: Silnik nie może się uruchomić
E04: Ochrona przed niskim napięciem	E12: Zabezpieczenie nadprądowe silnika
E05: Ochrona przed przepięciem	E13: Ochrona przed przeciążeniem
E06: Ochrona przed utratą fazy silnika	E14: Utrata sygnału Halla
E07: Zabezpieczenie przed obrotem bloku	E15: Błąd komunikacji

05. Znak towarowy i informacja prawna

Patenty związane z produktami z serii Kingsmith Walking-Pad Treadmill są wytwarzane przez Beijing Kingsmith Technology Co., Ltd. i są własnością firmy. Żadna organizacja ani osoba nie może kopiować, rozpowszechniać całości lub części tego podręcznika bez pisemnej zgody Kingsmith i nie może używać tych patentów bez upoważnienia.

Podczas drukowania tej instrukcji umieściliśmy w niej w miarę możliwości różne opisy funkcjonalne i instrukcje. Jednak ze względu na ciągłe ulepszanie funkcji produktów i zmiany konstrukcyjne nadal mogą występować rozbieżności z zakupionymi produktami. Ze względu na aktualizację produktu niniejsza instrukcja może odbiegać od rzeczywistego produktu pod względem koloru, wyglądu itp. Prosimy o zapoznanie się z rzeczywistym produktem.

06. Instrukcja bezpieczeństwa

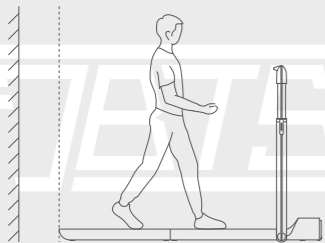

⚠ Odległość za bieżnią powinna być większa niż 2000 mm. Możesz mocno trzymać poręcz, aby podeprzeć swoje ciało i odskończyć od bieżni.

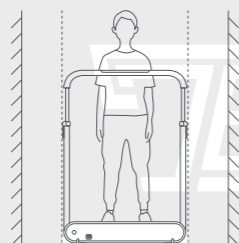

⚠ Odległość między dwoma bokami bieżni powinna być większa niż 500 mm.

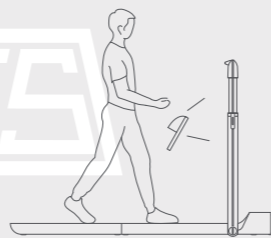

⚠ Podczas korzystania z bieżni należy nosić obuwie i odzież sportową oraz umiarkowanie ćwiczyć. Jeśli podczas biegania poczujesz się nieswojo, natychmiast przerwij bieg i skonsultuj się z lekarzem. W przeciwnym razie możesz mieć ryzyko obrażeń.

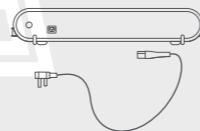

⚠ Proszę odłączyć przewód zasilający, gdy nie jest używany.

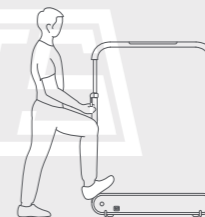

⊗ Nie stawaj na głowie bieżni.

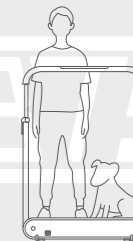

⊗ Nie przynosić zwierząt domowych podczas używania.

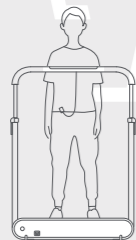

Siła zwolnienia siłownika: 7N
Siła zwolnienia zacisku: 18N

⚠ Przetestuj zamek seifu przed użyciem bieżni. Podczas biegania na bieżni należy zaciśnąć koniec zamka bezpiecznego na ubraniu. W przypadku nieoczekiwanej sytuacji należy zdjąć blokadę, aby natychmiast zatrzymać bieżnię.



⊗ Nie używaj bieżni w wilgotnych lub mokrych miejscach. Nie używaj go na nierównym podłożu.

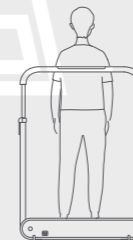

⊗ Nie używaj bieżni do góry nogami ani na boki.



⚠ Używaj ostrożnie dla osób starszych, dzieci i kobiet w ciąży.

06. Instrukcja bezpieczeństwa

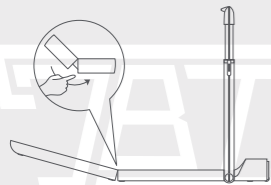

⚠ Uważaj na swoje ręce.

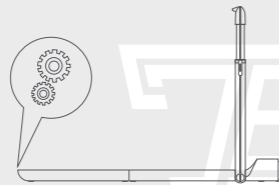

⚠ Dbaj o swoje rzeczy.

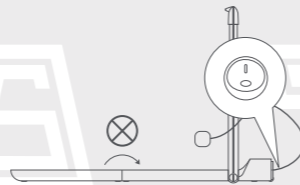

⊗ Nie składaj przed wyłączeniem zasilania.

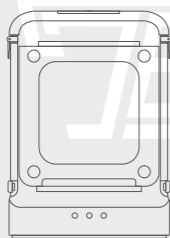

⚠ Trzymaj bieżnię w pozycji pionowej i umieść ją w miejscu tak daleko, jak to możliwe, z punktami podparcia po obu stronach, trzymaj się z dala od dzieci.

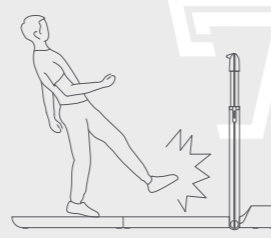

⊗ Nie wchodź i nie schodź z maszyny podczas pracy bieżni.

07. Konserwacja i naprawa

1. Wyczyścić bieżnię

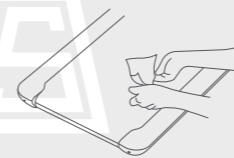

- Odłącz całe zasilanie przed czyszczeniem bieżni.
- Dodaj trochę łagodnego detergentu do 100% bawełnianej szmatki. Nie rozpylać bezpośrednio detergentu na pasie bieżni lub użyj kwaśnego i żrącego detergentu.
- Nie wycierać pod pasem bieżni
- Po pewnym okresie ćwiczeń na tylnej podłodze może pojawić się kurz i plamy. To normalne i po prostu wytrzyj.

2. Ślizganie się i korekta pasa bieżni

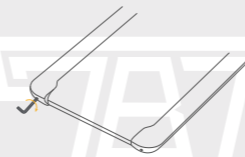

- Uruchom bieżnię i biegnij z prędkością 3 km / h (2 mil / h).
- Pas bieżni w lewo: Obróć lewą śrubę otworu regulacyjnego w prawo o 1/4 obrotu.
- Pas bieżni w prawo: Przekręć śrubę prawego otworu regulacyjnego w prawo o 1/4 obrotu.
- Ślizganie się pasa bieżni: Obróć lewą i prawą śrubę regulacyjną w prawo o 1/2 obrotu w tym samym czasie.
- Po każdej regulacji musi pracować przez pewien czas (1-2 minuty), aby móc obserwować korekta. W razie potrzeby dostosuj ponownie.

3. Smarowanie pasa bieżni

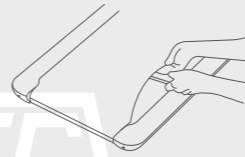

- Wyłącz bieżnię i odłącz przewód zasilający.
- Unieś krawędź pasa bieżni i nasmaruj wewnętrzną powierzchnię olejem silikonowym.
- Uruchom bieżnię tak, aby działała z prędkością 3 km / h (2 mil / h) przez 10–20 sekund.
- Do każdego smarowania potrzeba 5-10 ml oleju silikonowego. Może to spowodować nadmierną ilość oleju silikonowego ślizganie się i wpływa na normalne użytkowanie.
- Smaruj pas bieżni co trzy miesiące.

08. Wymiana i utylizacja



Baterię znajdującą się w tym urządzeniu należy wyjąć lub wyrzucić.

Wymieniając baterię, należy używać wyłącznie oryginalnej baterii, dostępnej w naszym sklepie z częściami internetowymi.

Komora baterii znajduje się na spodzie urządzenia. Otwórz komorę, wykręcając śrubę w pokrywie za pomocą odpowiedniego śrubokręta, a następnie naciśnij dolny koniec zatrzasku na złączach. W ten sposób obie strony połączenia można rozdzielić, rozsuwając je.

Wkładając nową baterię, dociśnij do siebie oba złącza i upewnij się, że zatrzask zablokował się nad ogranicznikiem.

Nigdy nie wyrzucaj starej baterii do domowych śmieci, ale tylko w odpowiednich publicznych punktach zbiórki. Dotyczy to również baterii uszkodzonych urządzeń.



Urządzenia oznaczone tym symbolem należy utylizować oddzielnie od odpadów domowych, ponieważ zawierają cenne materiały, które można poddać recyklingowi. Właściwa utylizacja chroni środowisko i zdrowie ludzi. Lokalne władze lub sprzedawca mogą udzielić informacji w tej sprawie.